

# Transportador de correa CB

## Características

- Utilizado como equipo auxiliar automático para transportar y proteger productos.
- Hecho de aleación de aluminio de alta resistencia, ligero, compacto, y con un tamaño reducido.
- Superficie de goma de alta calidad, altura ajustable y fácil de montar para muchas aplicaciones.
- Capaz de conectarse a cualquier señal externa para control automático.
- La personalización está disponible.

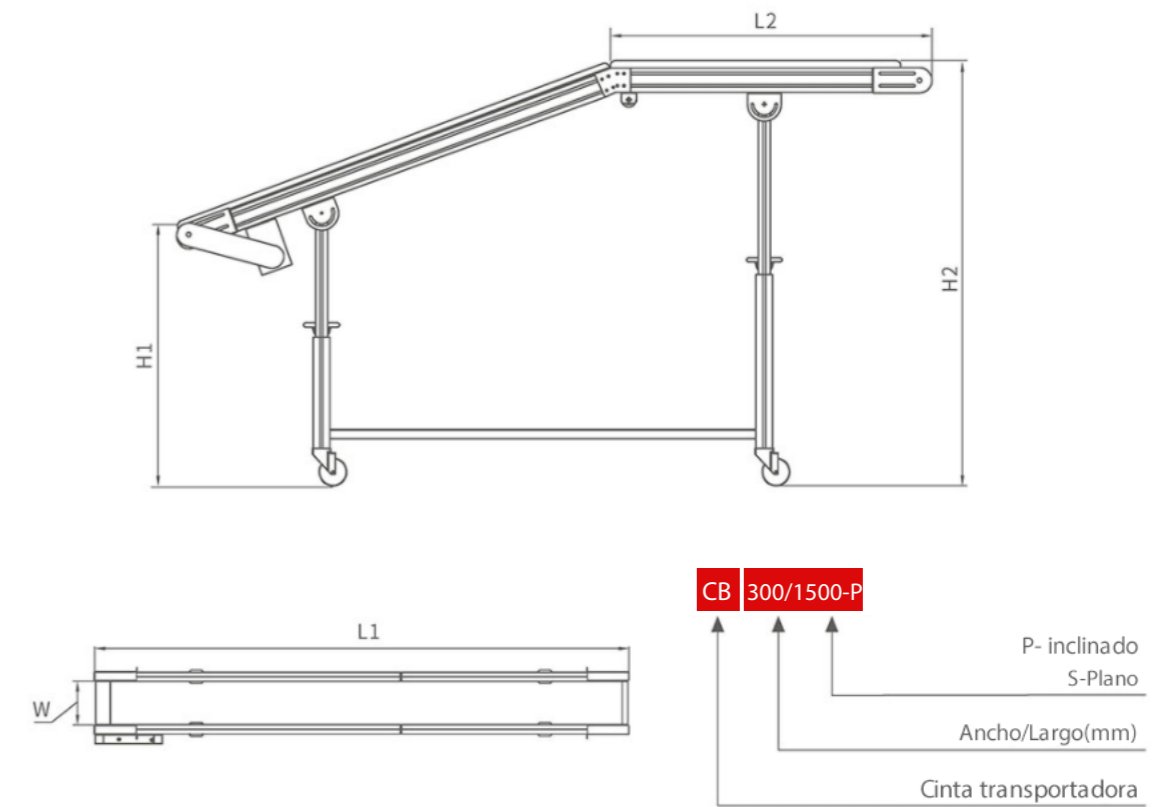

## Especificaciones

Modelo	CB200	CB300	CB400	CB500	CB600
Ancho de banda (mm)	200	300	400	500	600
Longitud del transportador (mm)	1500/2000/2500/3000/3500/4000/4500/5000/5500/6000				
H1 (mm) Altura de H1	850 – 1300				
H2 (mm) Altura de H2	1100 – 1600				
L2 (mm) Plano L2	300/500/700 (Solo para CB-P)				
Carga máxima (kg)	20				
Velocidad máxima (M/min)	6				
Descripción del cinturón	PVC / 2 mm de espesor / Color: verde / Rango de temperatura: -10 -- +80 °C / Resistente al desgaste y al aceite				
Fuente de alimentación	1φ 220VAC ± 10V / 60Hz				
Potencia (kilovatio)	0.2				